

## wena wrist pro スタートガイド

### 内容品を確かめる

#### ■ wena wrist pro

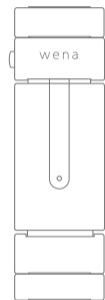

#### ■ wena wrist pro用 充電クリップ



#### ■ wena wrist pro用 調整コマ(小)

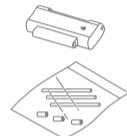

#### ■ microUSBケーブル

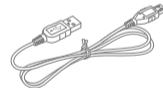

#### ■ スタートガイド(本書)

#### ■ バンド用ガイド

#### ■ バンド保証書

### 各部の名前

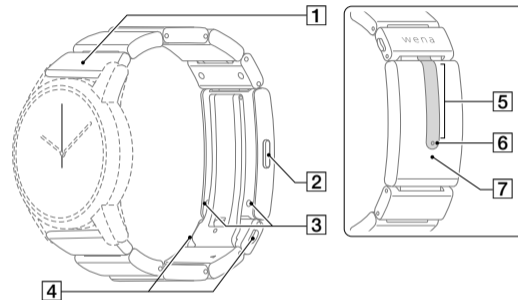

1 エンドピース

2 電源ボタン

3 充電端子

4 バックル開閉ボタン

5 ディスプレイ

6 通知LED(フルカラー LED)

7 おサイフケータイかざし位置

### ヘッドの取り付けかた／取り外しかた

#### 取り付けかた

バンドのレバーピンをつまんだ状態でヘッドのバンド取り付け用の穴に合わせます。レバーピンを離します。

#### 取り外しかた

バンドのレバーピンをつまむと、バンドが外れます。

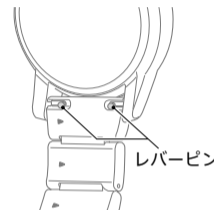

- 本機にあらかじめ取り付けられているエンドピースは、wena wrist pro用エンドピース22mmです。
- バンドの長さ調整、およびラグ幅が22mm以外のヘッドへの取り付けについては、バンド用ガイド(付属)、ヘルプガイド(Web取扱説明書)、またはwenaサポートページをご確認ください。

3-TAC-155-01(1)

©2017 Sony Corporation

Printed in Japan



\* 3 T A C 1 5 5 0 1 \* (1)

## STEP 1: 充電する

付属の充電クリップ、microUSBケーブルを使って充電します。バンドのスリットと充電クリップのスリットがつながるように取り付けてください。

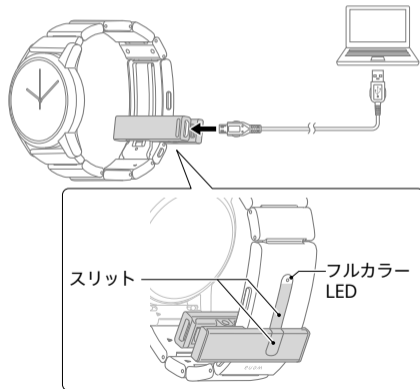

## STEP 2: アプリをインストールする

下記Webサイトから本機専用アプリ「wenaアプリ」をスマートフォンにインストールし、アプリを起動します。画面の指示に従って初期設定を行ってください。



<http://wena.jp/downloads/apps.html>

## STEP 3: スマートフォンとペアリングする

- ①本機の電源を入れる
- ②wenaアプリを起動する
- ③チュートリアルに従い、スマートフォンとの接続を行う  
パスキー入力を求められたときは、本機のディスプレイに表示されている6桁の数字を入力してください。



アプリのチュートリアルに従って、初期設定を完了させてください。

## 基本操作

### 電源を入れる/切る

電源を入れる: 電源ボタンを3秒長押しします。

電源を切る: 電源ボタンを5秒長押しします。

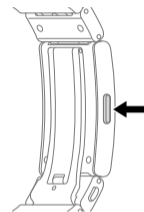

### Bluetoothのオン/オフを切り替える

電源ボタンを1秒長押しします。

### 電子マネー決済をする\*

iOSアプリ「おサイフリンクアプリ」にて電子マネー決済サービスの設定を行ってください。

\* wena wrist proの電子マネー機能を使うには、初期設定時のみiOS端末が必要です。Android端末をお使いの方でも、お手持ちのiOS端末で初期設定をすると電子マネー機能を使うことができます。



## ヘルプガイドで使いかたを調べる

「ヘルプガイド」はインターネット上で提供している取扱説明書です。本機の操作のしかたや詳しい使いかた、困ったときの対処方法などを説明しています。スマートフォンやパソコンでご覧ください。



<http://wena.jp/supports/helpguide.html>

よくあるご質問や修理については  
wenaサポートページをご覧ください。  
<http://wena.jp/support.html>

